

Řešení pro precizní drcení



Bubnové drtiče



DRČENÍ SLÁMY NA PODESTÝLKU A KRMENÍ
seno, sláma z pšenice, ječmene, řepky, kukuřice



DRČENÍ ZRNA - kukuřice (suchá, mokrá), pšenice,
ječmen, oves, tritikale...

Přijměte více než 40 let zkušeností s drcením,
přidejte požadavky zákazníků... Co dostanete?
Haybuster bubnový drtič!





BUBNOVÝ DRTIČ H-1030 "CONTRACTOR"



Big Bite kladívkový drtič

Drticí zařízení s délkou 1,12 metru bylo umístěno do zadní části bubnu. Díky této pozici může být nadrcené seno nebo sláma rychle přeneseno na 6,40 metrů dlouhý stohovací pásový dopravník. Máme k dispozici 64 drticích kladiv, která lze otáčet a překlápět. Spolu s těžkými žebry drtiče, která jsou připevněna pomocí šroubů a navržena tak, aby umožňovala operátorovi měnit jejich počet v závislosti na změnách podmínek drcení, je model H-1030 ideálním strojem pro profesionální výsledky.

Samonapínací pohonný systém

Osmipásový pohon byl navržen tak, aby zvládal zvýšený výkon až do 315 koní (235 kW). Systém pohonu s pružinovým napínáním řemenů umožňuje udržovat jejich konstantní napnutí, zatímco se řemeny protahují a opotřebovávají, aniž by bylo nutné provádět manuální úpravy. Díky plnému přístupu k pohonné jednotce od předu dozadu je model H-1130 "Contractor" jediným drtičem na trhu, který je snadno ovladatelný a udržovatelný.

Dvojitě šnekové dopravníky a výklopný buben

Dvojitě šneky modelu H-1030 (1,22 metru) umožňují, aby nasekaný materiál volně plynul na pásový dopravník. Rozšíření výstupního prostoru umožňuje vyšší kapacitu a snižuje riziko ucpání. Spolu s výklopným bubnem, který se otevírá až o 90 stupňů pro výměnu sít, je model H-1030 nejvšestrannějším drtičem. Díky plnému přístupu k pohonné jednotce, kladívkovému drtiči a dvojitým šnekovým podavačům je údržba a čištění rychlé a snadné.

Tyto funkce dělají z modelu H-1030 špičku mezi bubnovými drtiči.



Elektronické ovládání

U modelu H-1030 je otáčení bubny řízeno pomocí elektronického řídicího systému Wachendorf, který stabilizuje zatížení motoru úpravou nebo zastavením rychlosti bubny. Také ovládá směr otáčení vany a zastavení. Operátorům také umožňuje sledovat dobu drčení. V kombinaci s NOVÝM dálkovým ovládačem, může operátor také sklápět pásový dopravník.



POŽADAVKY NA PROVOZ

Požadovaný výkon traktoru:

- 150 - 315 koní (120 kW - 235 kW)

Typ vývodového hřídele

- Hřídel o průměru 1-3/4" s 20 drážkami
NEBO hřídel o průměru 1-3/8" s 21 drážkami

Hydraulický výstup:

- 30 l/min při tlaku 10 345 kPa (8 galonů za minutu při tlaku 1 500 psi)



Homologace pro EU

Je k dispozici plná homologace pro EU. Zahrnuje schválenou sadu pro silniční provoz TÜV s brzdami, ruční brzdou, osvětlením, vývodovou hřídelí Walterscheid, a volitelnou volnoběžnou spojkou. S naší novou v Evropě vyrobenou nápravou, koly a pneumatikami je model H-1030 "Contractor" připraven vyrazit na silnici a porazit konkurenci.

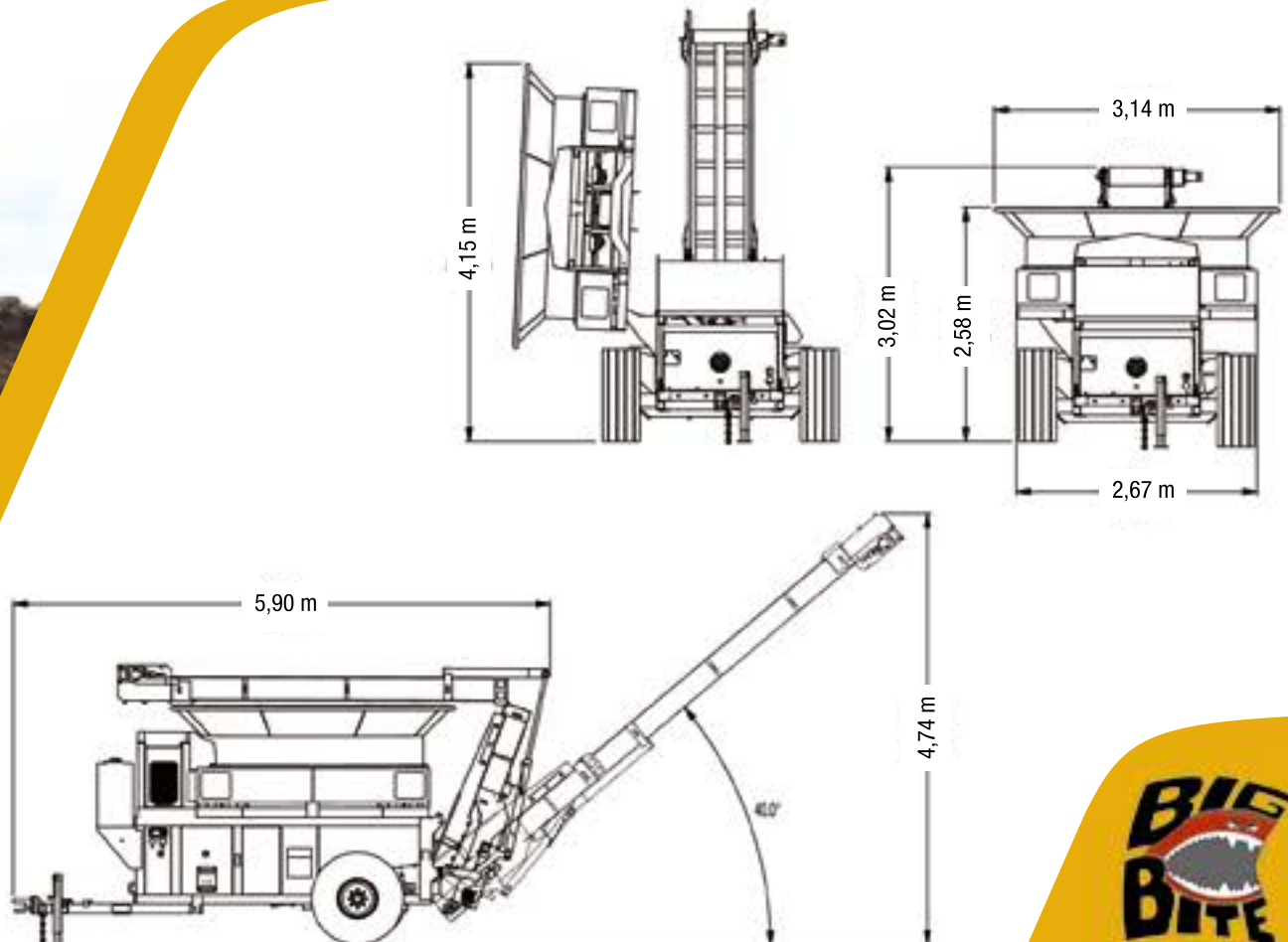

107C Seed Drill



3106 Rock-Eze



Balebuster 2574



Navštivte naše webové stránky www.haybuster.com pro kompletní nabídku zařízení.



Contact details:

Nick Butze - Director of International Business
Email: nick.butze@chtrade.com
Mobile: +1 (218) 530-0202



AGETE s.r.o., Lazna 839, 373 72 Lišov
tel.: 724 156 642, Email: agete@agete.cz, www.agete.cz